

FICHE D'INSPECTION D'UN PALAN

Département : _____ Date : _____

Inspectée par : _____

INSPECTION VISUELLE	ÉTAT	
	Bon	Mauvais
Boîte de contrôle (signe d'usure, propreté, etc.)		
Linguet de sécurité du crochet		
Câble ou chaînes de levage (signes d'usure, de déformation, etc.)		
Fuites d'huile		
Fuites d'air		
Dévidoir et crochet (signes d'usure, de déformation, etc.)		
Boulons et écrous		
Accessoires de levage et d'accrochage (élingues, pinces de levage, palonniers, etc.)		
Mise à niveau du bras du palan		
	PRÉSENCE	
	Oui	Non
De l'information concernant la capacité nominale du palan		

ESSAIS TECHNIQUES	ÉTAT	
	Bon	Mauvais
Avertisseur sonore		
Arrêt d'urgence		
Mouvements du palan		
Freins		
Interrupteur de fin de course vers le haut		
Interrupteur de fin de course vers le bas		
Bruits inhabituels, cahotements sur le rail		

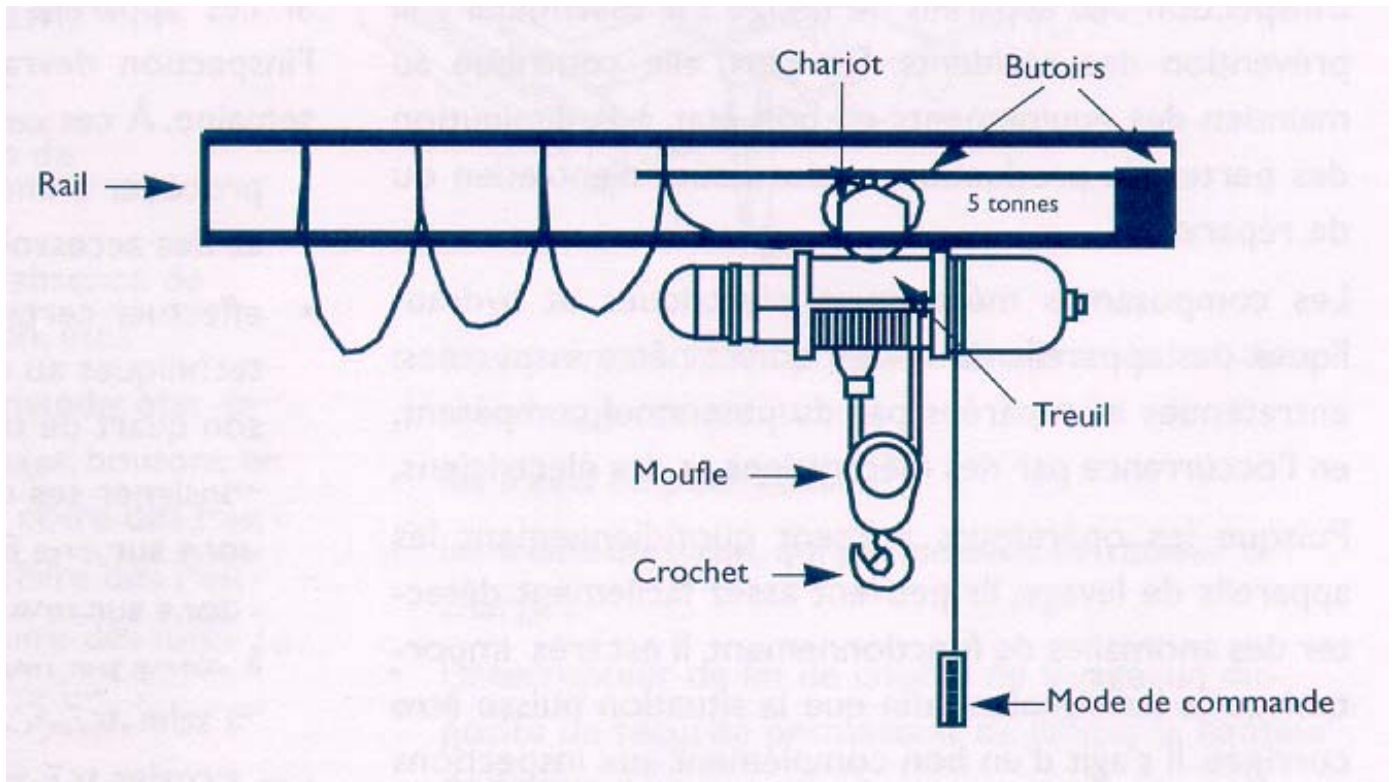

Composantes d'un palan motorisé

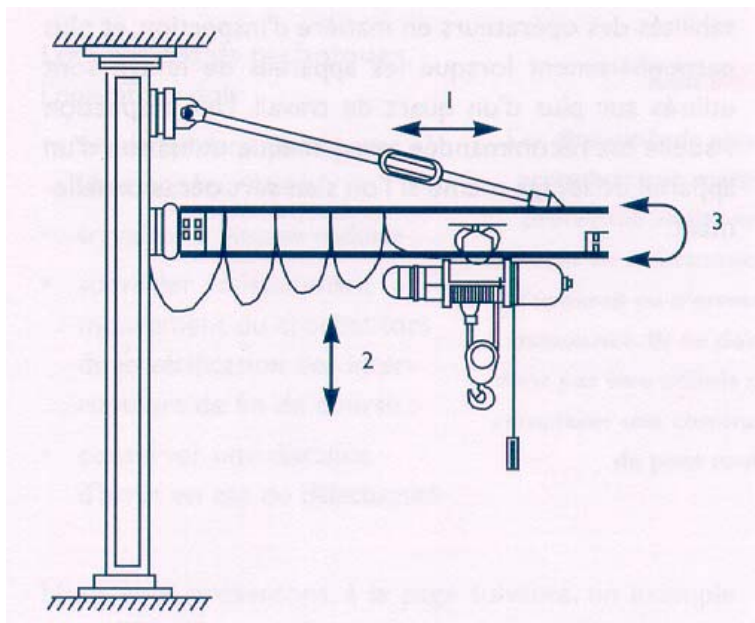

Mouvements d'un palan

- (1) Translation : déplacement du palan sur le rail
- (2) Levage : déplacement du crochet dans le sens vertical
- (3) Orientation : rotation de la potence et du crochet